

OPERATION AND INSTALLATION UTILISATION ET INSTALLATION

Hard Water Mineral Scale Prevention for Tankless Water Heaters
Prévention des dépôts de calcaire dans l'eau dure pour les chauffe-eau sans réservoir

» Scale TAC-Ler

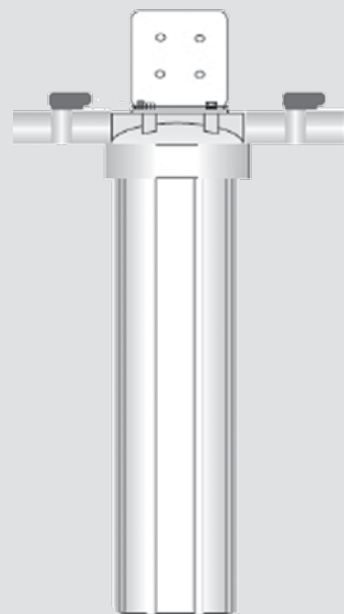

STIEBEL ELTRON

SPECIAL INFORMATION

OPERATION

1. **General information** _____ 2
 2. **Package contents & parts list** _____ 2
 2.1 Key components parts list _____ 3
 3. **Operating conditions** _____ 3

INSTALLATION

4. **General information** _____ 4
 5. **Required supplies** _____ 4
 6. **Installation** _____ 4
 6.1 Select an installation location. _____ 4
 6.2 Shut off main water supply and drain pipes. _____ 4
 6.3 Cut into existing main water line _____ 4
 6.4 Mount on wall _____ 4
 6.5 Connect to existing plumbing _____ 5
 6.6 Open filter cartridge _____ 5
 6.7 Turn on the water _____ 5
 7. **After installation** _____ 5
 7.1 Water heaters _____ 5
 7.2 Dishwashers _____ 6
 7.3 Glass shower doors _____ 6
 8. **Maintenance** _____ 6
 8.1 Obtaining replacement filter cartridges _____ 6
 8.2 Filter cartridge replacement procedure _____ 6
 9. **Data table** _____ 6
 10. **Warranty** _____ 7

SPECIAL INFORMATION

Important Notes:

- Please read this manual carefully before attempting installation. Failure to follow these instructions may void your warranty, cause injury, or result in property damage.
- The housing sump should be replaced every 10 years or if you notice any cracks or damage.
- This filter system should not be used with water that is microbiologically unsafe or of unknown quality without adequate disinfection before and/or after the system.
- Water filter systems should never be exposed to freezing temperatures - severe damage to the filter and housings could result. Such damage is not covered under any warranty.
- After prolonged periods of non-use (such as a vacation), it is recommended that the system be flushed thoroughly for at least 5-10 minutes before using the water.

OPERATION

1. General information

Thank you for your purchase of your Scale TAC-ler Series Salt-Free Hard Water Conditioner. You have purchased one of the finest hard water treatment systems on the market today. Scale TAC-ler uses the latest in salt-free hard water conditioning media technology to reduce or eliminate hard water mineral scale in tankless water heaters. Scale TAC-ler is an environmentally-friendly alternative to conventional water softeners to prevent the formation of hard water scale in your plumbing system, water treatment equipment, water heater, dishwasher, and more.

This manual is designed to provide owners, installers, and service technicians with detailed information about the installation, start-up, and operation of your new water treatment system.

The heart of your Scale TAC-ler system is its highly-specialized Template Assisted Crystalization (TAC) media. To ensure optimal performance and life of your TAC media, it is important that these instructions be followed and that the system is operated within the technical specifications provided. Your warranty may be voided if you fail to follow these instructions and/or fail to operate your treatment device within the guidelines noted.

Your Scale TAC-ler water treatment system is designed to offer low maintenance operation. The Scale TAC-ler filter cartridge will need to be replaced roughly every 2 years. As the TAC media is the most critical component to the success of your Scale TAC-ler system, we strongly recommend that only authentic Stiebel Eltron Scale TAC-ler Series filter cartridges be used to replace your cartridges.



NOTE:

Read these instructions carefully before using the appliance and keep them for future reference. Pass on the instructions to a new user if required.

2. Package contents & parts list

The Scale TAC-ler arrives with the following parts included:

- ▶ one heavy-duty filter housing with 3/4" NPT fittings, inlet and outlet shut-offs and pressure relief button
- ▶ one mounting bracket and related lag bolts (4), pan-head screws (4) and washers (8)
- ▶ one Scale TAC-ler filter cartridge (shipped inside housing - remove protective wrap before using)
- ▶ one spanner wrench

2.1 Key components parts list

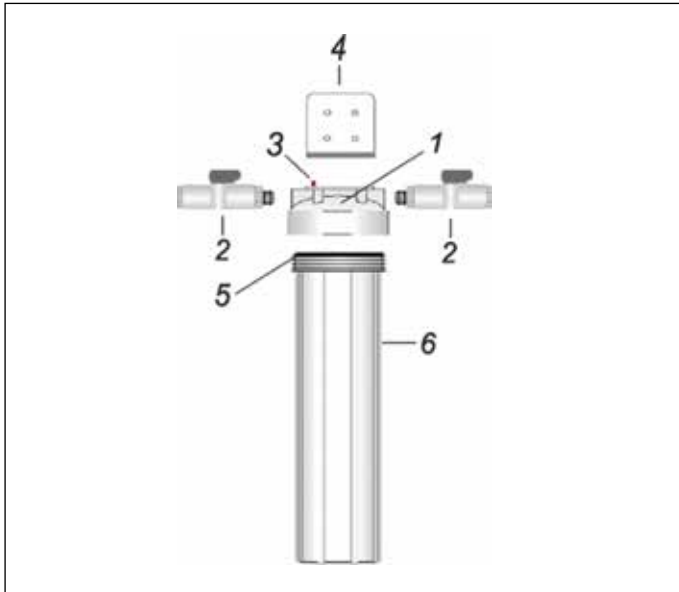

- 1 Housing cap
- 2 Fitting w/ shut-off valve [x2]
- 3 Pressure relief button [x1]
- 4 Mounting bracket [x1]
- 5 O-ring [x1]
- 6 Housing sump [x1]
- 7 Small parts bag (not shown), containing:
 - Mounting bracket lag bolts [x4]
 - Pan-head screws [x4]
 - Washers [x8]



MATERIAL LOSSES:

Confirm that your water conditions meet the operating conditions above before commencing the installation process. If in doubt, call your dealer for advice.

3. Operating conditions

The following list provides guidance on the conditions required for successful operation of your Scale TAC-ler system. Use of this equipment outside of these operating conditions may adversely affect the performance of your system, damage the TAC media, result in system damage including water leaks and resulting property damage, and may void your warranty.

It is very important to note that the presence of elevated levels of chlorine, iron, manganese, hydrogen sulfide, copper, and certain other contaminants can damage the TAC media, reducing its effectiveness and shortening its life. Water exceeding any of the following levels should be pre-treated to reduce contaminant levels below the stated level:

	Scale TAC-ler
Optimal hardness level for treatment	0.4-1.8 gpg (7-30 mg/l)
Max. treatable hardness level	75 gpg (1,283 mg/l)
pH range	6.5 to 8.5
Chlorine max.	3 ppm (3 mg/l)
Hydrogen peroxide max.	0.5 ppm (0.5 mg/l)
Iron max.	0.3 ppm (0.3 mg/l)
Manganese max.	0.05 ppm (0.05 mg/l)
Copper max.	1.3 ppm (1.3 mg/l)
Max. water temperature	110°F (43°C)
Recommended pressure range	15 to 80 psi (1 to 5.3 bar)

Hydrogen sulfide (H₂S), polyphosphates, and oils must be removed. Do not allow TAC media or the water in your Scale TAC-ler system to freeze.

INSTALLATION

4. General information

While we strongly recommend that a licensed plumber perform all installation work, a mechanically-inclined homeowner can install a Scale TAC-ler system. In all cases, it is critical that the installation be done in accordance with these instructions and all applicable plumbing codes. Be sure to obtain all required permits. If these instructions and the applicable codes are in conflict, the relevant plumbing/electrical code shall be followed. Equipment failure, personal injury, or property damage can result if this equipment is not installed properly.

5. Required supplies

You will need the following plumbing supplies:

- The fittings on the Scale TAC-ler system are designed to accept 3/4" NPT (male) fittings.
- PVC or PEX pipe is recommended for all installations involving Scale TAC-ler series systems. While copper may be used, it is not recommended.
- Teflon tape for thread sealing. Do not use pipe dope.

Your plumber will have these items, or they can be purchased at your local hardware or plumbing supply store at minimal cost (take these instructions to the store with you so the store clerk can make sure you get everything you need). Only use galvanized fittings for installation on galvanized pipe.

6. Installation

6.1 Select an installation location.

This product is intended for indoor installation only. This filter may be used to treat all of the water for an entire building if the flow rate is less than 6 gallons per minute, however, it is more commonly used to treat only the water going to a tankless water heater. How you plan to use this product will determine the location of installation. In any event, select an installation location with convenient access for regular filter replacements and maintenance. The Scale TAC-ler conditioner is design to be installed after treatment equipment designed to remove iron, manganese, hydrogen sulfide, sediment, and chlorine (if applicable). Polyphosphate feeders should never be placed before or after the Scale TAC-ler conditioner.

If you plan on using this product to treat all of the water entering the building, this filter should be installed on the main cold water line after the pressure tank or water meter, and after most any other water treatment equipment except a UV sterilizer or chlorinator. The recommended sequence of water system/treatment equipment if you are using this product to treat all of the water for the building is as follows:

- Pressure Tank or Water Meter If Applicable
- Branch Line to Outdoor Irrigation
- Backwashing Iron Filter (if equipped)
- Cartridge Filters for sediment, chlorine, taste & odor treatment.

- Scale TAC-ler Salt-Free Hard Water Conditioner
- UV Sterilizer or Chlorinator for Disinfection of Bacteria, Viruses, etc. (if equipped)

If you are using this product to treat just the water going to a specific application in the building (tankless water heater or dishwasher for instance), it should be located on the branch water line prior to the appliance or equipment that you are seeking to protect from hard water scale, but after most other water treatment equipment. If this filter is used after a chlorinator and it is possible that the free chlorine level could exceed 3 ppm (mg/l), it is recommended that you install a activated carbon filter ahead of the Scale TAC-ler system to remove the chlorine prior to the filter. Excess chlorine can harm the media.

6.2 Shut off main water supply and drain pipes.

Opening the highest and lowest fixtures in the house will help drain the pipes.



MATERIAL LOSSES:

If you have an electric water heater (tankless or conventional), TURN OFF all power to the water heater before proceeding. If you fail to do this, you may cause severe permanent damage to its heating elements.

6.3 Cut into existing main water line

Using a pipe cutter, cut out a section of your main water line at the point where you want to install your filter system. There will probably be some water remaining in the system, so be sure to have a bucket and some rags handy to clean up any small spills. Make sure that the section of water line you remove is appropriately sized such that all of the components of the system including the shut-off-valves, adapters, and the black filter cap will fit snugly when assembled. If in doubt, cut a smaller section at first – you can always remove a slightly larger section upon final assembly if necessary.

6.4 Mount on wall

Attach the mounting bracket to the housing cap using the 4 lag bolts and 4 of the washers provided, then securely mount the housing to the wall using the 4 pan-head wood screws and the remaining 4 washers. If you are securing the system to drywall or plaster, be sure that the wood screws reach a wood stud, or alternatively, install appropriate anchors for secure support. If mounting to concrete or other surface, you may need to purchase alternative fasteners from a hardware store. Be sure to allow enough space below the housing cap to accommodate the white housing sump plus a minimum of an additional 3 inches of clearance.

6.5 Connect to existing plumbing



NOTE:

We recommend that you use a wrench to securely hold the inlet and outlet fittings on the TAC-ler to prevent accidentally turning these fittings while making your connections.

Make the appropriate plumbing connections between the inlet and outlet shut-off valves and your plumbing lines using appropriate union fittings where necessary.

Your Scale TAC-ler unit is supplied with 3/4" NPT threaded (female) fittings on the inlet and outlet.



IMPORTANT WARNINGS REGARDING PLUMBING CONNECTIONS TO THE SYSTEM:

Teflon tape should be used on all threaded fittings. Plumber's cement should NOT be used.

If possible, we recommend that PEX or PVC pipe be used for all new plumbing pipe used in connection with the installation. This is because new copper water lines may release some copper ions into the water for several weeks after installation and these ions can have a negative impact on the Scale TAC-ler system's TAC media. To further minimize any problems with copper, avoid applying excess flux on the inner surfaces of the pipe and use a low-corrosivity water soluble flux listed under the ASTM B813 standard. For homes with significant newly installed copper pipes prior to the Scale TAC-ler unit, it is recommended that installation of the Scale TAC-ler cartridge be postponed for 3-4 weeks to allow a protective coating to form on the new copper pipes.

If you wish to use copper piping and will be soldering the joints, DO NOT apply heat near your Scale TAC-ler unit or connection fittings, or serious internal damage to these parts could occur. Always solder joints with these components detached.



NOTE:

If your water pipes are metal (galvanized or copper), they may be used to ground electrical systems, appliances, or your phone line. If this is the case, be sure to install regulation ground clamps to the metal pipe on each side of the Scale TAC-ler unit and connect a jumper wire between the 2 clamps (#4 gauge solid copper wire recommended). Consult a certified electrician or plumber if you are unsure.

If you suspect that your water pressure will at any time exceed the maximum rating of 90 psi (6.2 Bar), a pressure regulator must be installed before the system. It is recommended that the pressure regulator be set at 75 psi (5.2 Bar) or less.

6.6 Open filter cartridge

Remove the protective plastic wrap from the filter cartridge and place it in the white housing sump. The wider part of the Scale TAC-ler cartridge is the top. At the bottom of the sump, there is a raised portion in the middle (standpipe) that will help center the filter in the housing. The standpipe will fit inside the hole in the bottom of filter cartridge. Store any spare filters in a cool dry place for future use (do not unwrap the protective plastic wrap on your spare filters until you are ready to use them). Check to make sure that the O-ring is seated properly at the top of the housing sump. Screw the housing sump onto the housing cap. Hand tighten only. It is not necessary to over-tighten to create a good seal. You can use the spanner wrench for convenient grip, but do not use excessive force.



NOTE:

It is normal that the filter cartridge is not full. The filter cartridge contains 0.4 gal (1.5 l) of media. The remaining space, called freeboard, is important to allow the media to fluidize during normal flow conditions. This enhances system performance.

6.7 Turn on the water

Turn on the water and inspect all plumbing connections very carefully for leaks. Also inspect the seal between the housing cap and the housing sump to ensure that the O-ring has formed a good seal. Tighten this connection again using the spanner wrench (do not use excessive force) if necessary. If this connection still leaks, turn off the water supply and check to make sure that the filter is aligned properly in the housing, and the o-ring is properly seated in the groove at the top of the sump and repeat your test for leaks. When you are confident that all connections are sound, run cold water for 5 minutes at any faucet to purge air out of your system and to prime the filters. It is safe to turn on the power to your electric water heater again once all air is purged.

7. After installation

During the first few weeks after the installation of the Scale TAC-ler conditioner, a de-scaling effect whereby existing hard water scale previously built-up in the plumbing system is released, will often occur. Over time, this will enhance performance of water heating equipment and restore flow performance of plumbing fixtures. However, it may be necessary to clean out your faucet aerators and showerhead periodically during this time to remove pieces of scale that have dislodged from your pipes. This effect will stop once the pipes have been de-scaled.

After installation of Scale TAC-ler, low or phosphate-free cleaning products (for clothes and dishwashing) are recommended to achieve optimum results. Modern surfactant or detergent based, liquid soaps are preferred over old-fashioned caustic solid soaps.

7.1 Water heaters

Existing mineral accumulations in your water heater may also de-scale after the installation of your Scale TAC-ler System. If you have a traditional water heater, we recommend that you clean out this material by opening the bottom drain valve on the hot water heater 30 to 60 days after installation of Scale TAC-ler. Be sure to turn off the electricity or gas to your water heater before draining your tank. Follow the manufacturer's instructions for draining and

INSTALLATION

Maintenance

flushing the tank. The good news is that a clean water heater uses much less electricity or gas to keep the water hot!

7.2 Dishwashers

To accelerate de-scaling in your dishwasher, you may wish to put a cup of white vinegar in the upper basket during the washing cycle for the first few weeks. You can also use citric acid or a commercial product like CLR or Lime Away instead of the white vinegar. This will help dissolve the existing scale in the washer arms and inside surface of the dishwasher. You may need to do this until all of the scale in the plumbing is dissolved. If you are using harsh dishwashing detergents that have low pH, high chlorine, and phosphates, some of the nano-crystals formed by the Scale TAC-ler system may break down and cause spotting on the dishes. We recommend that you reduce your soap usage as much as 50%, and that you use eco-friendly phosphate-free dishwashing detergents. Using an anti-spotting agent such as Jet-Dry® or Finish® may also be useful.

7.3 Glass shower doors

Over a few weeks you may see the existing scale slowly dissolve in your shower heads thereby increasing water flow. You may need to clean the inlet screen of your shower head during the first few weeks as mentioned previously to remove some of the scale that is being removed from your pipes. We recommend that you first clean the shower with a cleaning product that dissolves old scale that has built up before installation of the Scale TAC-ler conditioner system. CLR or Lime Away are good cleaner choices for this purpose. We then recommend that you coat the walls in the shower, and your glass shower doors with Rainx, a commercial product used for automobile windshields. The Rainx allows the majority of the nano particles to be easily washed to drain. The few nano particles that are left can be easily wiped down because they can no longer adhere to the sides of the shower.

8. Maintenance

The filter cartridge in your system will need to be replaced every 2 years or sooner if hard water scale is noticed. Use only genuine Stiebel Eltron Scale TAC-ler Cartridges for replacement. Use of an alternative media may adversely affect the performance of the system.

8.1 Obtaining replacement filter cartridges

Replacement filters can be obtained from your dealer. Replace the Scale TAC-ler cartridge every 24 months or if hard water scale returns

- Replacement cartridge part number: 692443

8.2 Filter cartridge replacement procedure

- ▶ Turn off the water supply to the system using the red shut-off valve on the inlet of the filter housing. Open a hot water faucet downstream of the housing to release pressure. Close the shut-off valve on the outlet of the filter. Depress the pressure release button on the top of the filter housing cap to allow any remaining pressure inside the housing to escape.
- ▶ Unscrew the housing sump from the cap using the spanner wrench (included with original purchase of your system).
- ▶ Take out the old filter cartridge and discard it.

- ▶ Scrub the bottom of the housing and cap with dish soap and warm water using a sponge or soft cloth. Fill 1/3 with water and add about 2 tablespoons of household bleach (unscented). Scrub to disinfect (we recommend that you use rubber gloves). Rinse all parts thoroughly!
- ▶ Inspect the O-ring. The housing O-ring should be replaced if it is kinked, cracked, stretched, etc., or if any leakage between the housing cap and the housing sump is detected and does not seal after proper tightening. Lubricate the O-ring only with food-grade silicon lubricant if needed. DO NOT use petroleum jelly.
- ▶ Remove the protective plastic wrapping from the new filter cartridge and insert the cartridge into the housing sump, making sure that it slips over the standpipe in the bottom of the housing. The wider part of the cartridge is the top.
- ▶ Check to make sure that the O-ring is seated properly at the top of the housing sump. Screw the housing sump onto the housing cap. Hand tighten only. It is not necessary to over-tighten to create a good seal. You can use the spanner wrench for convenient grip, but do not use excessive force.
- ▶ Turn on the water supply slowly to allow the system to fill with water. Depress the pressure release button on top of the unit again to release any trapped air. Inspect carefully for leaks. If a leak is found, first inspect the O-ring to ensure that it is seated properly before tightening the sump more. Tighten using the spanner wrench as necessary to achieve a good seal and stop leaks (do not use excessive force).
- ▶ Flush the system by running water from a nearby faucet for 5 minutes prior to using the water.

9. Data table

	Scale TAC-ler
Part number	692442
Specifications	
Housing material	Polypropylene
Pressure drop	1 psi at 6 gpm (0.1 bar at 22.7 l/min)
Max. treatment service flow rate	6 gpm (22.7 l/min)
Max. flow rate through device	10 gpm (37.85 l/min)
Max. pressure	90 psi (6.2 bar)
Estimated cartridge life	2 years
Water treatment certification	NSF/ANSI 61
Dimensions	
Height	24½" (622 mm)
Width	18½" (460 mm)
Depth	8" (203 mm)

10. Warranty

LIMITED WARRANTY

Subject to the terms and conditions set forth in this limited warranty, Stiebel Eltron, Inc. hereby warrants to the original purchaser (the "Owner") that each Scale TAC-ler water conditioning system (the "housing sump") shall not (i) leak due to defects in the Manufacturer's materials or workmanship for a period of one (1) year from the date of purchase or (ii) fail due to defects in the Manufacturer's materials or workmanship for a period of one (1) year from the date of purchase. As Owner's sole and exclusive remedy for breach of the above warranty, Stiebel Eltron, Inc. shall, at their own discretion, send replacement parts for local repair, or replace the defective sump shell with a replacement unit with comparable operating features. The maximum liability of Stiebel Eltron, Inc. under all circumstances shall be limited to the Owner's purchase price for the Scale TAC-ler. (iii) Scale TAC-ler water conditioning system media is also warranted for a period of one (1) year from date of purchase assuming the product has been installed according to installation requirements as indicated in this installation manual. (iv) The Scale TAC-ler media cartridge is warranted for one (1) year from date of purchase to be free of workmanship and material defects. This cartridge warranty does not cover replacements for a cartridge installed in an environment outside of designated water conditions and demand.

This limited warranty shall be the exclusive warranty made by the Stiebel Eltron, Inc. and is made in lieu of all other warranties, express or implied, whether written or oral, including, but not limited to warranties of merchantability and fitness for a particular purpose. Stiebel Eltron, Inc. shall not be liable for incidental, consequential or contingent damages or expenses arising directly or indirectly from any defect in the Scale TAC-ler or the use of the Scale TAC-ler. Stiebel Eltron, Inc. shall not be liable for any water damage or other damage to property of Owner arising, directly or indirectly, from any defect in the Scale TAC-ler or the use of the Scale TAC-ler. Stiebel Eltron, Inc. alone is authorized to make all warranties on behalf of Stiebel Eltron, Inc. and no statement, warranty or guarantee made by any other party shall be binding on Stiebel Eltron, Inc.

Stiebel Eltron, Inc. shall not be liable for any damage whatsoever relating to or caused by:

1. Any misuse or neglect of the Scale TAC-ler, any alteration of the Scale TAC-ler, or any other unintended use;
2. Acts of God and circumstances over which Stiebel Eltron, Inc. has no control;

3. Installation of the Scale TAC-ler other than as directed by Stiebel Eltron, Inc. and other than in accordance with applicable building codes;
4. Failure to maintain the Scale TAC-ler or to operate the Heater in accordance with the Stiebel Eltron, Inc.'s specifications;
5. Operation of the Scale TAC-ler under fluctuating water pressure or in the event the Scale TAC-ler is supplied with non-potable water, for any duration;
6. Improper installation and/or improper materials used by any installer and not relating to defects in parts or workmanship of Stiebel Eltron, Inc.;
7. Moving the Scale TAC-ler from its original place of installation;
8. Exposure to freezing conditions;

Should owner wish to return the Scale TAC-ler to Stiebel Eltron, Inc. for replacement under this warranty, Owner must first secure written authorization from Stiebel Eltron, Inc. Owner shall demonstrate proof of purchase, including a purchase date, and shall be responsible for all removal and transportation costs. If Owner cannot demonstrate a purchase date this warranty shall be limited to the period beginning from the date of manufacture stamped on the Scale TAC-ler. Stiebel Eltron, Inc. reserves the right to deny warranty coverage upon examination of the Scale TAC-ler. This warranty is restricted to the Owner and cannot be assigned.

Some States and Provinces do not allow the exclusion or limitation of certain warranties. In such cases, the limitations set forth herein may not apply to the Owner. In such cases this warranty shall be limited to the shortest period and lowest damage amounts allowed by law. This warranty gives you specific legal rights and you may also have other rights which vary from State to State or Province to Province.

Owner shall be responsible for all labor and other charges incurred in the removal or repair of the Scale TAC-ler in the field. Please also note that the Scale TAC-ler must be installed in such a manner that if any leak does occur, the flow of water from any leak will not damage the area in which it is installed.

Proper operating conditions:

- Media canister installed in proper orientation to prevent clogging
- Must pre-treat to remove chlorine >3 ppm, iron, manganese, copper, H₂S
- Max. treatment service flow rate 6 GPM (22.7l/min)
- Max. flow rate through device 10 GPM (37.85 l/min)
- Max. pressure 90 PSI (6.2 bar)



The company does not accept liability for failure of any goods supplied which have not been installed and operated in accordance with the manufacturer's instructions.

Environment and recycling

Please help us to protect the environment by disposing of the packaging in accordance with the national regulations for waste processing.

INFORMATIONS SPÉCIALES

OPÉRATION

1.	Informations Générales	8
2.	Contenu de l'emballage et des pièces	8
2.1	Liste des composants principaux	9
3.	Des conditions de fonctionnement	9

INSTALLATION

4.	Informations Générales	10
5.	Fournitures nécessaires	10
6.	Installation	10
6.1	Sélectionnez un emplacement d'installation	10
6.2	Fermer l'alimentation principale en eau et les tuyaux de drainage.	10
6.3	Couper dans la conduite d'eau principale existante	10
6.4	Monter sur le mur	10
6.5	Connectez-vous à la plomberie existante	11
6.6	Cartouche filtrante ouverte	11
6.7	Ouvrez l'eau	11
7.	Après l'installation	11
7.1	Chauffe-eau	11
7.2	Lave-vaisselle	12
7.3	Portes de douche en verre	12
8.	Entretien	12
8.1	Obtenir des cartouches filtrantes de remplacement	12
8.2	Procédure de remplacement de la cartouche filtrante	12
9.	Tableau de données	13
10.	Garantie	14

INFORMATIONS SPÉCIALES

Remarques importantes:

- Veuillez lire attentivement ce manuel avant de tenter l'installation. Si vous ne suivez pas ces instructions, vous risquez d'annuler votre garantie, de vous blesser ou de provoquer des dommages matériels.
- Le carter de carter doit être remplacé tous les 10 ans ou si vous remarquez des fissures ou des dommages.
- Ce système de filtre ne doit pas être utilisé avec de l'eau microbiologiquement dangereuse ou de qualité inconnue sans une désinfection adéquate avant et / ou après le système.
- Les systèmes de filtre à eau ne doivent jamais être exposés au gel. Cela pourrait endommager gravement le filtre et les boîtiers. Ces dommages ne sont couverts par aucune garantie.
- Après des périodes prolongées de non-utilisation (telles que des vacances), il est recommandé de rincer soigneusement le système pendant au moins 5 à 10 minutes avant d'utiliser l'eau.

OPÉRATION

1. Informations Générales

Nous vous remercions d'avoir acheté votre conditionneur d'eau dure sans sel série TAC-ler Séries Scale. Vous avez acheté l'un des meilleurs systèmes de traitement de l'eau dure sur le marché aujourd'hui. Balance TAC-ler utilise la toute dernière technologie de milieu de conditionnement pour eau dure sans sel afin de réduire ou d'éliminer le tartre minéral pour eau dure dans les chauffe-eau sans réservoir. Balance TAC-ler est une alternative écologique aux adoucisseurs d'eau conventionnels pour empêcher la formation de calcaire dans votre système de plomberie, votre équipement de traitement de l'eau, votre chauffe-eau, votre lave-vaisselle, etc.

Ce manuel est conçu pour fournir aux propriétaires, aux installateurs et aux techniciens de service des informations détaillées sur l'installation, la mise en service et le fonctionnement de votre nouveau système de traitement de l'eau.

Le cœur de votre système TAC-ler Scale est son support hautement spécialisé pour la cristallisation assistée par matrice (TAC). Pour assurer des performances et une durée de vie optimales de votre support TAC, il est important de suivre ces instructions et de faire fonctionner le système conformément aux spécifications techniques fournies. Votre garantie peut être annulée si vous ne respectez pas ces instructions et / ou ne faites pas fonctionner votre appareil de traitement conformément aux instructions indiquées.

Votre système de traitement d'eau Scale TAC-ler est conçu pour offrir une opération nécessitant peu d'entretien. La cartouche filtrante Scale TAC-ler devra être remplacée environ tous les 2 ans. Le support TAC étant l'élément essentiel au succès de votre système Scale TAC-ler, nous vous recommandons vivement de n'utiliser que des cartouches filtrantes authentiques Stiebel Eltron Scale série TAC-ler pour remplacer vos cartouches.



REMARQUE:

Lisez attentivement ces instructions avant d'utiliser l'appareil et conservez-les pour vous y référer ultérieurement. Transmettez les instructions à un nouvel utilisateur si nécessaire.

2. Contenu de l'emballage et des pièces

La balance TAC-ler arrive avec les pièces suivantes:

- ▶ un boîtier de filtre robuste avec raccords NPT, obturateurs d'entrée et de sortie et bouton de décompression
- ▶ un support de fixation et des tire-fonds (4), des vis à tête cylindrique (4) et des rondelles (8)
- ▶ Cartouche filtrante TAC-ler à une balance (expédiée à l'intérieur du boîtier - retirez l'emballage de protection avant l'utilisation)
- ▶ une clé à molette

2.1 Liste des composants principaux

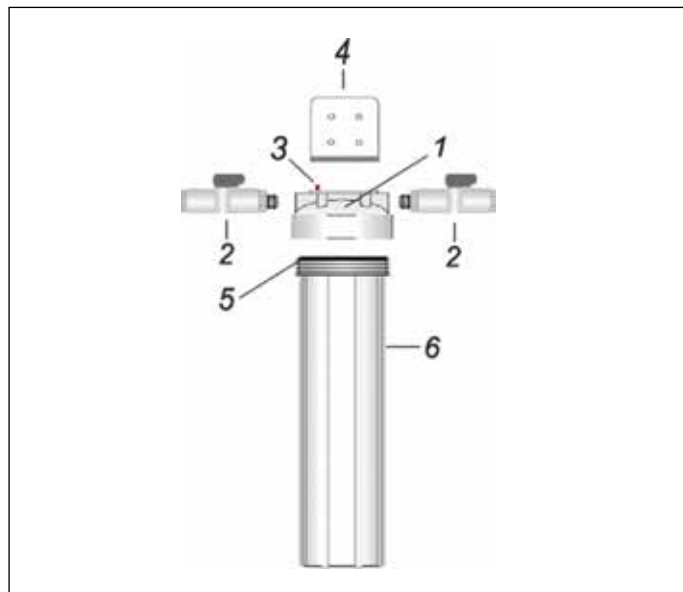

- 1 Plafond du logement
- 2 Raccords avec vanne d'arrêt [x2]
- 3 Bouton de décompression [x1]
- 4 Support de montage [x1]
- 5 Joint torique [x1]
- 6 Bac de récupération des déchets [x1]
- 7 Sac pour petites pièces (non illustré), contenant :
 - Boulons d'arrêt du support de montage [x4]
 - Vis à tête cylindrique [x4]
 - Rondelles [x8]



PERTES MATÉRIELLES:

Vérifiez que les conditions de votre eau répondent aux conditions de fonctionnement ci-dessus avant de commencer le processus d'installation. En cas de doute, appelez votre revendeur.

3. Des conditions de fonctionnement

La liste suivante fournit des indications sur les conditions nécessaires au bon fonctionnement de votre système Scale TAC-ler. L'utilisation de cet équipement en dehors de ces conditions de fonctionnement peut nuire aux performances de votre système, endommager le support TAC, endommager le système, notamment des fuites d'eau et entraîner des dommages matériels, et peut annuler la garantie.

Il est très important de noter que la présence de niveaux élevés de chlore, de fer, de manganèse, de sulfure d'hydrogène, de cuivre et de certains autres contaminants peut endommager le TAC, réduire son efficacité et raccourcir sa durée de vie. Les eaux dépassant l'un des niveaux suivants doivent être prétraitées afin de réduire les niveaux de contaminants en dessous du niveau indiqué:

	Scale TAC-ler
Niveau de dureté optimal pour le traitement	0.4-1.8 gpg (7-30 mg/l)
Max. niveau de dureté traitable	75 gpg (1,283 mg/l)
plage de pH	6.5 to 8.5
Chlore max.	3 ppm (3 mg/l)
Peroxyde d'hydrogène max.	0.5 ppm (0.5 mg/l)
Fer max.	0.3 ppm (0.3 mg/l)
Manganèse max.	0.05 ppm (0.05 mg/l)
Cuivre max.	1.3 ppm (1.3 mg/l)
Max. la température de l'eau	110°F (43°C)
Plage de pression recommandée	15 to 80 psi (1 to 5.3 bar)

Le sulfure d'hydrogène (H₂S), les polyphosphates et les huiles doivent être éliminés. Ne laissez pas le support TAC ni l'eau du système TAC-ler Scale geler.

INSTALLATION

4. Informations Générales

Bien que nous recommandions fortement à un plombier agréé d'effectuer tout le travail d'installation, un propriétaire incliné mécaniquement peut installer un système Scale TAC-ler. Dans tous les cas, il est essentiel que l'installation soit effectuée conformément à ces instructions et à tous les codes de plomberie applicables. Assurez-vous d'obtenir tous les permis requis. Si ces instructions et les codes applicables sont en conflit, le code de plomberie / électricité approprié doit être suivi. Une défaillance de l'équipement, des blessures corporelles ou des dommages matériels peuvent en résulter si cet équipement n'est pas installé correctement.

5. Fournitures nécessaires

Vous aurez besoin des fournitures de plomberie suivantes:

- Les raccords du système Scale TAC-ler sont conçus pour accepter des raccords de 3/4" NPT (mâles).
- Les tuyaux en PVC ou en PEX sont recommandés pour toutes les installations impliquant des systèmes de série Scale TAC-ler. Bien que le cuivre puisse être utilisé, ce n'est pas recommandé.
- Ruban téflon pour le scellement du fil. Ne pas utiliser de pâte à modeler.

Votre plombier disposera de ces articles ou vous pourrez les acheter chez votre quincaillier ou dans votre magasin de fournitures de plomberie à un coût minimal (apportez ces instructions au magasin avec vous afin que le commis du magasin puisse s'assurer que vous obtenez tout ce dont vous avez besoin). Utilisez uniquement des raccords galvanisés pour une installation sur un tuyau galvanisé.

6. Installation

6.1 Sélectionnez un emplacement d'installation

Ce produit est conçu pour une installation intérieure uniquement. Ce filtre peut être utilisé pour traiter toute l'eau d'un bâtiment entier si le débit est inférieur à 6 gallons par minute. Cependant, il est plus couramment utilisé pour traiter uniquement l'eau destinée à un chauffe-eau sans réservoir. La manière dont vous prévoyez d'utiliser ce produit déterminera l'emplacement de l'installation. Dans tous les cas, sélectionnez un emplacement d'installation offrant un accès pratique pour le remplacement et la maintenance réguliers des filtres. Le conditionneur Scale TAC-ler est conçu pour être installé après l'équipement de traitement, conçu pour éliminer le fer, le manganèse, le sulfure d'hydrogène, les sédiments et le chlore (le cas échéant). Les doseurs en polyphosphate ne doivent jamais être placés avant ou après le conditionneur Scale TAC-ler.

Si vous prévoyez d'utiliser ce produit pour traiter toute l'eau entrant dans le bâtiment, ce filtre doit être installé sur la canalisation d'eau froide principale après le réservoir sous pression ou le compteur d'eau, et après la plupart des équipements de traitement de l'eau autres qu'un stérilisateur UV ou un chlorinateur. La séquence recommandée du système d'alimentation en eau / équipement de traitement si vous utilisez ce produit pour traiter toute l'eau du bâtiment est la suivante:

- Réservoir sous pression ou compteur d'eau, le cas échéant
- Ligne secondaire pour l'irrigation extérieure

- Filtre de fer à contre-courant (si équipé)
- Filtres à cartouche pour le traitement des sédiments, du chlore, du goût et des odeurs.
- Conditionneur d'eau dure sans sel TAC-ler Scale
- Stérilisateur UV ou chlorateur pour la désinfection des bactéries, virus, etc. (si équipé)

Si vous utilisez ce produit uniquement pour traiter l'eau affectée à une application spécifique dans le bâtiment (chauffe-eau sans réservoir ou lave-vaisselle, par exemple), placez-la sur la canalisation d'eau secondaire avant l'appareil ou le matériel que vous souhaitez protéger de l'eau dure, mais après la plupart des autres équipements de traitement de l'eau. Si ce filtre est utilisé après un électrolyseur et qu'il est possible que le niveau de chlore libre dépasse 3 ppm (mg / l), il est recommandé d'installer un filtre à charbon actif en amont du système Balance TAC-ler pour éliminer le chlore avant l'application au filtre. Un excès de chlore peut endommager le support.

6.2 Fermer l'alimentation principale en eau et les tuyaux de drainage.

Ouvrir les appareils les plus hauts et les plus bas de la maison aidera à vider les tuyaux.



PERTES MATÉRIELLES:

Si vous avez un chauffe-eau électrique (sans réservoir ou conventionnel), COUPEZ-le avant de continuer. Si vous ne le faites pas, vous risquez d'endommager gravement ses éléments chauffants.

6.3 Couper dans la conduite d'eau principale existante

À l'aide d'un coupe-tube, coupez une section de votre conduite d'eau principale à l'endroit où vous souhaitez installer votre système de filtrage. Il restera probablement de l'eau dans le système, alors assurez-vous d'avoir un seau et des chiffons à portée de main pour nettoyer les petits déversements. Assurez-vous que la section de la conduite d'eau que vous retirez est de taille appropriée, de sorte que tous les composants du système, y compris les vannes d'arrêt, les adaptateurs et le capuchon noir du filtre, soient bien ajustés une fois assemblés. En cas de doute, coupez une section plus petite au début - vous pouvez toujours enlever une section légèrement plus grande lors de l'assemblage final si nécessaire.

6.4 Monter sur le mur

Fixez le support de montage sur le couvercle du boîtier à l'aide des 4 tire-fonds et des 4 rondelles fournies, puis fixez le boîtier au mur à l'aide des 4 vis à bois à tête cylindrique et des 4 rondelles restantes. Si vous fixez le système au gypse ou au plâtre, assurez-vous que les vis à bois atteignent un poteau en bois, ou bien installez des ancrages appropriés pour un support sûr. Si vous montez sur du béton ou une autre surface, vous devrez peut-être acheter d'autres attaches auprès d'une quincaillerie. Assurez-vous de laisser suffisamment d'espace sous le capuchon pour loger le carter blanc, ainsi qu'un dégagement minimum de 3 pouces.

6.5 Connectez-vous à la plomberie existante



NOTE:

Nous vous recommandons d'utiliser une clé pour maintenir solidement les raccords d'entrée et de sortie du TAC-ler afin d'éviter de tourner accidentellement ces raccords lors de vos branchements.

Établissez les connexions de plomberie appropriées entre les vannes d'arrêt d'entrée et de sortie et vos conduites de plomberie en utilisant les raccords d'union appropriés, le cas échéant.

Votre unité Scale TAC-ler est fournie avec des raccords filetés (femelles) NPT à l'entrée et à la sortie.



AVERTISSEMENTS IMPORTANTS CONCERNANT LES RACCORDEMENTS DE PLOMBERIE AU SYSTÈME:

Du ruban téflon doit être utilisé sur tous les raccords filetés. Le ciment de plombier ne doit PAS être utilisé.

Si possible, nous recommandons d'utiliser un tuyau en PEX ou en PVC pour tous les nouveaux tuyaux de plomberie utilisés lors de l'installation. En effet, les nouvelles conduites d'eau en cuivre peuvent libérer des ions de cuivre dans l'eau pendant plusieurs semaines après l'installation et peuvent avoir un impact négatif sur le support TAC du système Scale TAC-ler. Pour minimiser davantage les problèmes liés au cuivre, évitez d'appliquer un excès de flux sur les surfaces internes du tuyau et utilisez un flux soluble dans l'eau peu corrosif, répertorié dans la norme ASTM B813. Pour les maisons comportant d'importants tuyaux en cuivre nouvellement installés avant l'unité Scale TAC-ler, il est recommandé de différer l'installation de la cartouche Scale TAC-ler de 3 à 4 semaines afin de permettre la formation d'un revêtement protecteur sur les nouveaux tuyaux en cuivre.

Si vous souhaitez utiliser une tuyauterie en cuivre et que vous soudez les joints, NE PAS appliquer de chaleur à proximité de votre unité Scale TAC-ler ou de ses raccords de connexion, vous risqueriez de graves dommages internes. Toujours souder les joints avec ces composants détachés.



REMARQUE:

Si vos conduites d'eau sont en métal (galvanisé ou en cuivre), elles peuvent être utilisées pour mettre à la terre des systèmes électriques, des appareils ou votre ligne téléphonique. Si tel est le cas, veillez à installer des colliers de mise à la terre réglementaires sur le tuyau métallique de chaque côté de l'unité Scale TAC-ler et connectez un cavalier entre les 2 colliers (fil de cuivre massif de calibre 4 recommandé). Consultez un électricien certifié ou un plombier en cas de doute.

Si vous pensez que votre pression d'eau dépassera à tout moment la valeur nominale maximale de 90 psi (6,2 bar), un régulateur de pression doit être installé avant le système. Il est recommandé de régler le régulateur de pression à 5,2 bars (75 psi) ou moins.

6.6 Cartouche filtrante ouverte

Retirez la pellicule de protection en plastique de la cartouche filtrante et placez-la dans le carter blanc. La partie la plus large de la cartouche Scale TAC-ler est le haut. Au bas du puisard, il y a une partie surélevée au milieu (tuyau de vidange) qui aidera à centrer le filtre dans le logement. La colonne montante s'insérera dans le trou situé au bas de la cartouche filtrante. Rangez tous les filtres de rechange dans un endroit frais et sec pour une utilisation ultérieure (ne déballez pas la pellicule de protection en plastique sur vos filtres de rechange avant que vous ne soyez prêt à les utiliser). Assurez-vous que le joint torique est correctement placé au sommet du carter. Visser le carter de logement sur le bouchon du logement. Serrez à la main seulement. Il n'est pas nécessaire de trop serrer pour créer une bonne étanchéité. Vous pouvez utiliser la clé à molette pour une prise en main confortable, mais ne forcez pas excessivement.



REMARQUE:

Il est normal que la cartouche filtrante ne soit pas pleine. La cartouche filtrante contient 1,5 gallon de matériau. L'espace restant, appelé franc-bord, est important pour permettre au support de se fluidifier dans des conditions d'écoulement normales. Cela améliore les performances du système.

6.7 Ouvrez l'eau

Ouvrez l'eau et inspectez très soigneusement toutes les connexions de plomberie pour détecter les fuites. Inspectez également le joint entre le capuchon du logement et le carter du logement pour vous assurer que le joint torique a formé un bon joint. Resserrez cette connexion à l'aide de la clé à molette (ne forcez pas trop) si nécessaire. Si cette connexion fuit encore, fermez l'alimentation en eau et assurez-vous que le filtre est correctement aligné dans le boîtier et que le joint torique est correctement placé dans la gorge au sommet du puisard et répétez votre test pour détecter les fuites. Lorsque vous êtes certain que toutes les connexions sont saines, faites couler de l'eau froide pendant 5 minutes à chaque robinet pour purger l'air de votre système et amorcer les filtres. Il est prudent de rallumer votre chauffe-eau électrique une fois que tout l'air est purgé.

7. Après l'installation

Au cours des premières semaines suivant l'installation du conditionneur Scale TAC-ler, il se produit souvent un effet de réduction de l'échelle qui se produit lorsque l'on tartre l'échelle existante déjà accumulée dans le système de plomberie. Avec le temps, cela améliorera les performances des équipements de chauffage à eau et rétablira les performances de débit des appareils de plomberie. Cependant, il peut être nécessaire de nettoyer périodiquement vos aérateurs de robinet et votre pomme de douche pour éliminer les dépôts de tartre délogés de vos tuyaux. Cet effet s'arrêtera une fois que les tuyaux auront été détartrés.

Après l'installation de Scale TAC-ler, des produits de nettoyage faibles ou sans phosphate (pour le lavage des vêtements et la vaisselle) sont recommandés pour obtenir des résultats optimaux. Les savons liquides modernes à base de tensioactifs ou de détergents sont préférés aux savons solides caustiques à l'ancienne.

7.1 Chauffe-eau

Les accumulations de minéraux présentes dans votre chauffe-eau peuvent également se détartre après l'installation de votre système TAC-ler Scale. Si vous avez un chauffe-eau traditionnel, nous vous recommandons de nettoyer ce matériau en ouvrant le robinet de

vidange inférieur du chauffe-eau 30 à 60 jours après l'installation du Scale TAC-ler. Assurez-vous d'éteindre l'électricité ou le gaz de votre chauffe-eau avant de vider votre réservoir. Suivez les instructions du fabricant pour vider et purger le réservoir. La bonne nouvelle est qu'un chauffe-eau propre consomme beaucoup moins d'électricité ou de gaz pour maintenir l'eau chaude!

7.2 Lave-vaisselle

Pour accélérer le détartrage dans votre lave-vaisselle, vous pouvez mettre une tasse de vinaigre blanc dans le panier supérieur pendant le cycle de lavage des premières semaines. Vous pouvez également utiliser de l'acide citrique ou un produit commercial comme le CLR ou Lime Away au lieu du vinaigre blanc. Cela aidera à dissoudre la balance existante dans les bras de la laveuse et la surface interne du lave-vaisselle. Vous devrez peut-être faire cela jusqu'à ce que toute l'échelle de la plomberie soit dissoute. Si vous utilisez des détergents à vaisselle à pH faible, riche en chlore et en phosphates, une partie des nanocristaux formés par le système Scale TAC-ler peut se décomposer et causer des taches sur la vaisselle. Nous vous recommandons de réduire votre consommation de savon jusqu'à 50% et d'utiliser des détergents à vaisselle écologiques sans phosphate. L'utilisation d'un agent anti-taches tel que Jet-Dry® ou Finish® peut également être utile.

7.3 Portes de douche en verre

Au bout de quelques semaines, la balance existante peut se dissoudre lentement dans votre pomme de douche, ce qui augmente le débit d'eau. Vous devrez peut-être nettoyer le filtre d'entrée de votre pomme de douche au cours des premières semaines, comme mentionné précédemment, pour éliminer une partie du tartre enlevé de vos tuyaux. Nous vous recommandons de nettoyer d'abord la douche avec un produit de nettoyage qui dissout l'ancienne balance qui s'est accumulée avant l'installation du système de conditionnement Scale TAC-ler. CLR ou Lime Away sont de bons choix de nettoyeurs à cet effet. Nous vous recommandons ensuite de recouvrir les murs de la douche et vos portes de douche en verre avec Rainx, un produit commercial utilisé pour les pare-brise d'automobiles. Le Rainx permet à la majorité des nanoparticules d'être facilement lavées et drainées. Les quelques nanoparticules qui restent peuvent être facilement nettoyées, car elles ne peuvent plus adhérer aux parois de la douche.

8. Entretien

La cartouche filtrante de votre système devra être remplacée tous les 2 ans ou plus tôt si vous remarquez des dépôts calcaires. Utilisez uniquement des cartouches TAC-ler Scale Stiebel Eltron authentiques pour le remplacement. L'utilisation d'un autre média peut nuire aux performances du système.

8.1 Obtenir des cartouches filtrantes de remplacement

- Des filtres de remplacement peuvent être obtenus auprès de votre revendeur. Remplacez la cartouche de balance TAC-ler tous les 24 mois ou en cas de retour de calcaire
- Numéro de la cartouche de remplacement: 692443

8.2 Procédure de remplacement de la cartouche filtrante

- ▶ Coupez l'alimentation en eau du système à l'aide de la vanne d'arrêt rouge située à l'entrée du boîtier du filtre. Ouvrez un robinet d'eau chaude en aval du boîtier pour relâcher la pression. Fermez la vanne d'arrêt à la sortie du filtre. Appuyez sur le bouton de relâchement de pression situé sur la partie supérieure du capuchon du boîtier du filtre pour permettre à toute pression résiduelle à l'intérieur du boîtier de s'échapper.
- ▶ Dévissez le carter de logement du capuchon à l'aide de la clé à fourche (fournie avec l'achat initial du système).
- ▶ Sortez l'ancienne cartouche filtrante et jetez-la.
- ▶ Frottez le bas du boîtier et couvrez-le avec du savon à vaisselle et de l'eau tiède avec une éponge ou un chiffon doux. Remplissez 1/3 avec de l'eau et ajoutez environ 2 cuillères à soupe d'eau de javel domestique (non parfumée). Frotter pour désinfecter (nous vous recommandons d'utiliser des gants en caoutchouc). Rincez toutes les pièces à fond!
- ▶ Inspectez le joint torique. Le joint torique du boîtier doit être remplacé s'il est plié, fissuré, étiré, etc., ou si une fuite quelconque entre le capuchon du boîtier et le carter du boîtier est détectée et ne scelle pas après un serrage approprié. Lubrifiez le joint torique uniquement avec un lubrifiant à base de silicone de qualité alimentaire si nécessaire. NE PAS utiliser de vaseline.
- ▶ Retirez le film de protection en plastique de la nouvelle cartouche filtrante et insérez-la dans le carter du boîtier en veillant à ce qu'elle glisse sur le tuyau d'aération situé au bas du boîtier. La partie la plus large de la cartouche est le haut.
- ▶ Assurez-vous que le joint torique est correctement placé au sommet du carter. Visser le carter de logement sur le bouton du logement. Serrez à la main seulement. Il n'est pas nécessaire de trop serrer pour créer une bonne étanchéité. Vous pouvez utiliser la clé à molette pour une prise en main confortable, mais ne forcez pas excessivement.
- ▶ Ouvrez lentement l'alimentation en eau pour permettre au système de se remplir d'eau. Appuyez à nouveau sur le bouton de relâchement de la pression situé en haut de l'appareil pour libérer l'air emprisonné. Inspectez attentivement les fuites. Si une fuite est détectée, inspectez d'abord le joint torique pour vous assurer qu'il est bien en place avant de resserrer davantage le carter. Serrer à l'aide de la clé à molette si nécessaire pour obtenir une bonne étanchéité et arrêter les fuites (ne pas utiliser une force excessive).
- ▶ Rincez le système à l'eau courante d'un robinet situé à proximité pendant 5 minutes avant de l'utiliser.

9. Tableau de données

Scale TAC-Ler	
Numéro d'article	692442
Caractéristiques	
Matériel de logement	Polypropylène
La chute de pression	0.1 bar at 22.7 l/min (1 psi at 6 gpm)
Max. débit du service de traitement	22.7 l/min (6 gpm)
Max. débit à travers le dispositif	37.85 l/min (10 gpm)
Max. pression	6.2 bar (90 psi)
Durée de vie estimée de la cartouche	2 ans
Certification de traitement de l'eau	NSF/ANSI 61
Dimensions	
Hauteur	622 mm (24½ po.)
Largeur	460 mm (18¼ po.)
Profondeur	203 mm (8 po.)

10. Garantie

GARANTIE LIMITÉE

Sous réserve des conditions énoncées dans la présente garantie limitée, Stiebel Eltron, Inc. garantit à l'acheteur d'origine (le «propriétaire») que chaque système de traitement de l'eau Scale TAC-ler (le «boîtier») ne doit pas (i) les fuites dues à des défauts dans les matériaux ou la fabrication du fabricant pendant une période d'un (1) an à compter de la date d'achat ou (ii) une défaillance due à des défauts dans les matériaux ou la fabrication du fabricant: une période d'un (1) an à compter de la date d'achat. En tant que seul et unique recours du propriétaire en cas de violation de la garantie précédente, Stiebel Eltron, Inc. enverra, à sa discrétion, les pièces de rechange pour des réparations sur place, ou remplacera le carter de carter défectueux par un appareil de remplacement doté de caractéristiques de fonctionnement comparable. La responsabilité maximale de Stiebel Eltron, Inc. dans toutes les circonstances sera limitée au prix d'achat du Propriétaire pour le TAC-ler Scale. (iii) Les moyens du système de conditionnement d'eau TAC-ler Scale sont également garantis pour une période d'un (1) an à compter de la date d'achat, en supposant que le produit a été installé conformément aux exigences d'installation, telles que indiqué dans ce manuel d'installation. (iv) La cartouche de support Scale TAC-ler est garantie pendant un (1) an à compter de la date d'achat, contre tout défaut de fabrication ou de matière. La garantie de la cartouche ne couvre pas le remplacement d'une cartouche installée dans un environnement ne répondant pas aux conditions spécifiées et à la demande en eau.

Cette garantie limitée sera la garantie exclusive accordée par Stiebel Eltron, Inc. et se substituera à toutes les autres garanties, expresses ou implicites, écrites ou orales, y compris, sans limitation, les garanties de qualité marchande et d'adéquation à un usage particulier. Stiebel Eltron, Inc. ne sera pas responsable des dommages indirects, consécutifs ou éventuels, des dépenses découlant directement ou indirectement de tout défaut de l'échelle TAC-ler ou de l'utilisation de l'échelle TAC-ler. Stiebel Eltron, Inc. ne sera pas responsable des dommages causés par l'eau ou par d'autres dommages matériels causés au Propriétaire, qui résulteraient, directement ou indirectement, de tout défaut de l'échelle TAC-ler ou de l'utilisation de celle-ci. Stiebel Eltron, Inc. est uniquement autorisé à donner toutes les garanties au nom de Stiebel Eltron, Inc. et aucune déclaration, garantie ou garantie faite par une autre partie ne liera Stiebel Eltron, Inc.

Stiebel Eltron, Inc. ne sera pas responsable des dommages liés ou causés par:

1. Toute utilisation abusive ou négligence du TAC-ler Scale, toute modification du TAC-ler Scale ou toute autre utilisation non désirée;
2. Actes de Dieu et circonstances sur lesquelles Stiebel Eltron, Inc. n'a aucun contrôle.

3. Installation de la balance TAC-ler non indiquée par Stiebel Eltron, Inc. et non conforme aux codes du bâtiment applicables;
4. Ne pas entretenir la balance TAC et ne pas utiliser le radiateur conformément aux spécifications de Stiebel Eltron, Inc.
5. Le fonctionnement du TAC-ler Scale sous une pression d'eau fluctuante ou dans l'éventualité où le TAC-ler Scale est alimenté en eau non potable, pour quelque durée que ce soit;
6. Une installation incorrecte et / ou des matériaux inappropriés utilisés par tout installateur et qui ne sont pas liés à des défauts de pièces ou de fabrication de Stiebel Eltron, Inc.
7. Déplacez la balance TAC-ler de son emplacement d'installation d'origine;
8. exposition au gel;

Si le propriétaire souhaite renvoyer la balance TAC-ler à Stiebel Eltron, Inc. pour remplacement dans le cadre de cette garantie, il doit d'abord obtenir l'autorisation écrite de Stiebel Eltron, Inc. pour tous les frais de déménagement et de transport. Si le propriétaire ne peut pas démontrer une date d'achat, cette garantie sera limitée à la période commençant à la date de fabrication indiquée sur le TAC-ler de la balance. Stiebel Eltron, Inc. se réserve le droit de refuser la couverture de la garantie lors de l'examen du TAC-ler Scale. Cette garantie est limitée au propriétaire et ne peut pas être attribuée.

Certains états et provinces n'autorisent pas l'exclusion ou la limitation de certaines garanties. Dans de tels cas, les limitations énoncées dans ce document peuvent ne pas s'appliquer au propriétaire. Dans de tels cas, cette garantie sera limitée à la période la plus courte et aux dommages les plus faibles autorisés par la loi. Cette garantie vous donne des droits légaux spécifiques et vous pouvez également avoir d'autres droits qui varient d'une province à l'autre ou d'une province à l'autre.

Le propriétaire sera responsable de tous les frais de main-d'œuvre et autres occasionnés par l'enlèvement ou la réparation de la balance TAC-ler sur le terrain. Notez également que le Balance TAC-ler doit être installé de manière à ce que, en cas de fuite, l'écoulement de l'eau provenant d'une fuite quelconque n'endommage pas la zone dans laquelle il est installé.

Conditions de fonctionnement appropriées:

- Le conteneur de support est installé dans le bon sens pour éviter les bourrages.
- Doit être prétraité pour éliminer le chlore > 3 ppm, le fer, le manganèse, le cuivre, le H2S
- Max. Débit de service de traitement de 6 GPM (22,7 l / min)
- Max. débit à travers le dispositif de 37,85 l / min (10 gal / min)
- Max. pression 90 PSI (6.2 bar)



The company does not accept liability for failure of any goods supplied which have not been installed and operated in accordance with the manufacturer's instructions.

Environment and recycling

Please help us to protect the environment by disposing of the packaging in accordance with the national regulations for waste processing.

NOTES

STIEBEL ELTRON, Inc.
17 West Street | West Hatfield, MA 01088
Tel. 413.247.3380 | Fax 413.247.3369
info@stiebel-eltron-usa.com
www.stiebel-eltron-usa.com

STIEBEL ELTRON

Subject to errors and technical changes!
¡Sujeto a errores y cambios técnicos!
Sous réserve d'erreurs et de modifications techniques!

Stand 8643

Rev.10.2020